

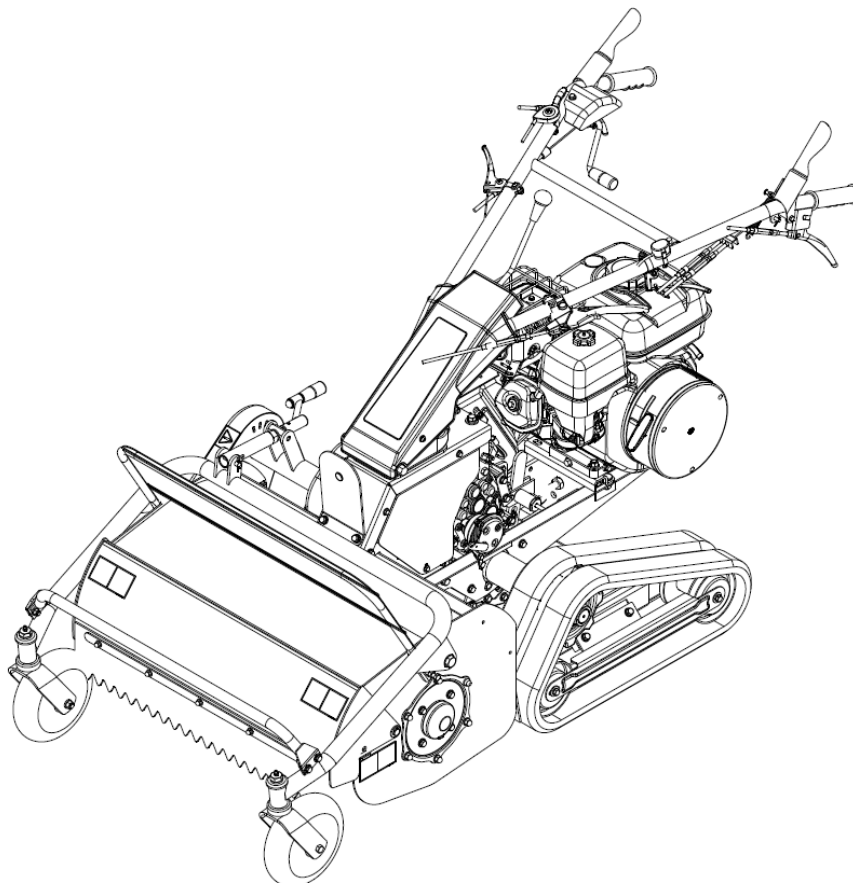

**HRC663/673/813**



## **Broyeurs à fléaux**



**Lisez attentivement ce manuel d'instructions avant toute utilisation de la machine, conservez-le comme référence. Pour toute question relative à ce manuel, veuillez vous adresser à votre revendeur OREC ou au distributeur de votre pays ou consultez le site : <http://www.orec-jp.com>.**

Mise à jour : Novembre 2024

## **INTRODUCTION**

### Transmettre à l'utilisateur

Lisez ce manuel avant toute utilisation de votre tondeuse. Seules ses instructions vous aideront à effectuer un travail efficace et en toute sécurité.

Une utilisation sûre ne dépendra que de la manière dont vous utiliserez la machine conformément aux restrictions décrites dans ce manuel. Vous devez donc connaître et respecter **toutes** les mesures de sécurité de ce manuel ainsi que celles relatives à l'utilisation de votre machine.

La machine que vous venez d'acheter a été conçue et fabriquée pour votre entière satisfaction. Comme toute autre machine mécanique, elle nécessite un entretien approprié et doit être maintenue propre. Graissez la machine comme indiqué. Respectez les règles et les consignes de sécurité décrites dans ce manuel et indiquées sur les étiquettes d'instruction préventive.

Concernant la maintenance, veillez à ce que votre revendeur OREC dispose des compétences, des pièces d'origine et des outils nécessaires pour résoudre les problèmes éventuels.

Utilisez uniquement les pièces d'origine OREC : des pièces « non authentiques » ne vous garantiront pas un fonctionnement correct et sûr et risquent d'annuler la garantie. Inscrivez le nom et le numéro de série de votre machine ci-dessous :

MODÈLE : .....

NUMÉRO DE SÉRIE (référez-vous aux images ci-dessous) : .....

Mentionnez toujours ces informations à votre revendeur afin d'obtenir les bonnes pièces. Soucieux des progrès constants, OREC se réserve le droit de modifier les machines sans avoir l'obligation de modifier celles qui ont déjà été vendues.

Les illustrations et caractéristiques de ce manuel peuvent légèrement différer de votre machine en raison des améliorations constantes apportées par notre service de production.

Dans ce manuel, les positions gauche et droite ou arrière et avant sont déterminées en fonction du guidon de la tondeuse.

Tout au long de ce manuel, le terme **IMPORTANT** est utilisé pour indiquer qu'un défaut peut endommager la machine. Les termes **AVERTISSEMENT**, **ATTENTION** et **DANGER** sont utilisés avec le pictogramme « sécurité / avertissement » (triangle avec point d'exclamation) afin d'indiquer un risque pour votre sécurité.



Ce symbole indique que vous devez être très attentif car votre sécurité est en danger. Cela vous rappelle que vous devez suivre les consignes de sécurité et faire attention aux opérations dangereuses pouvant causer des blessures.



### **AVERTISSEMENT**

Rappelle les règles de sécurité qui pourraient causer des blessures si elles ne sont pas respectées.



### **ATTENTION**

Rappelez-vous de faire attention face à un danger réel susceptible de causer des blessures voire la mort si aucune précaution n'est prise.



### **DANGER**

Indique un danger majeur susceptible de provoquer une blessure irréversible ou la mort si des précautions adéquates ne sont pas prises.

## **CONTENU**

INTRODUCTION .....	1
CONTENU .....	2
CARACTÉRISTIQUES .....	2
LISTE DE VÉRIFICATION .....	3
RÈGLES DE SÉCURITÉ .....	4
LES DIFFÉRENTES PARTIES DE LA MACHINE .....	5
ÉTIQUETTES D'INSTRUCTIONS DE SÉCURITÉ .....	6
CONTRÔLES.....	8
FONCTIONNEMENT .....	11
OPERATIONS DE MAINTENANCE À EFFECTUER PAR L'UTILISATEUR .....	13
PANNES ET SOLUTIONS.....	20
COUPLES DE SERRAGE (Nm).....	21
DÉCLARATION DE CONFORMITÉ CE .....	23
MESURE DES VIBRATIONS .....	23

## **CARACTÉRISTIQUES**

Modèle	HRC663	HRC673	HRC813
Moteur	HONDA GX270	HONDA GX270	HONDA GX340
Puissance du moteur (HP)	8.6Hp	8.6Hp	10.9Hp
Transmission	Mécanique	Mécanique	Mécanique
Vitesse de marche avant (km/h)	(1) 0.95, (2) 1.99, (3) 3.50	(1) 0.95, (2) 1.99, (3) 3.50	(1) 0.95, (2) 1.99, (3) 3.50
vitesse de marche arrière (km/h)	0.95	0.95	0.95
Largeur de coupe (mm)	650	650	800
Hauteur de coupe (mm)	50 to 110	50 to 110	50 to 110
Poids (kg)	170	170	190
Réservoir d'essence (litres)	5.3	4.1	4.7
Transmission de la lame	courroie	courroie	courroie
Engagement de la lame	Tension de la courroie	Tension de la courroie	Tension de la courroie
Vitesse de la lame (rpm)	3850	3850	3850
Sur toute la largeur (mm)	810	810	940

## **LISTE DE VÉRIFICATION**

### **INSTRUCTIONS POUR LE REVENDEUR**

- L'assemblage, l'installation et la première utilisation de la machine sont sous la responsabilité du revendeur OREC.
- Lisez le manuel d'instructions ainsi que les mesures de sécurité. Vérifiez que tous les points de contrôle - avant livraison et lors de la livraison - spécifiés dans les listes suivantes ont été vérifiés et éventuellement modifiés avant de livrer la machine à son propriétaire.

### **VÉRIFICATIONS AVANT LA LIVRAISON**

- Vérifiez que toutes les protections, grilles et les dispositifs de sécurité sont en place et en bon état.
- Vérifiez que les flexibles hydrauliques sont en place et en bon état. Remplacez-les si nécessaire.
- Vérifiez qu'il n'y a pas de fuite d'huile, réparez-les si nécessaire.
- Vérifiez que les étiquettes d'instructions de sécurité sont en place et en bon état. Remplacez-les si nécessaire.
- Vérifiez que tous les boulons et toutes les vis sont correctement serrés avec le couple correct (reportez-vous au tableau des couples).
- Protégez les bouchons graisseurs en les enduisant de graisse et graissez la machine.
- Vérifiez que la machine peut fonctionner correctement.

### **VÉRIFICATIONS À LA LIVRAISON**

- Montrez à l'utilisateur comment effectuer les réglages.
- Expliquez à l'utilisateur l'importance du graissage et montrez-lui les différents points de graissage de la machine.
- Montrez-lui les dispositifs de sécurité, les grilles, les protections et les équipements optionnels.
- Remettez le manuel d'instructions au client, demandez-lui de le lire attentivement.

## RÈGLES DE SÉCURITÉ



**Certaines des illustrations montrent la machine sans dispositif de sécurité ni protection. Ne jamais utiliser la machine sans ces dispositifs.**

- Apprenez à arrêter la machine en cas d'urgence.
- Lisez ce manuel.
- Ne laissez personne utiliser la machine avant d'avoir lu et compris ce manuel.
- Ne laissez pas les enfants utiliser la machine.
- Ne portez pas de vêtements amples. Ils pourraient être saisis par des pièces en mouvement.
- Portez toujours un équipement de protection lorsque vous utilisez la machine.
- Ne travaillez que pendant le jour ou avec une lumière artificielle suffisante.
- Vérifiez que les étiquettes d'instructions de sécurité sont en place et en bon état.
- Gardez la machine exempte de débris ou de boue.
- Vérifiez que la machine peut fonctionner correctement avant toute utilisation.
- Vérifiez que toutes les protections, les grilles et les dispositifs de sécurité sont en place et en bon état.
- Il est strictement interdit de transporter des personnes ou des animaux sur la machine pendant le travail ou pendant le transport.
- Ne vous arrêtez ou ne démarrez jamais brutalement lorsque vous travaillez sur une pente. Ne jamais utiliser la machine pour travailler sur un chemin piétonnier.
- Réduisez la vitesse au sol lorsque vous avancez sur une pente et lorsque vous tournez afin d'éviter tout risque de perte de contrôle.
- Soyez très prudent lorsque vous passez près de fossés.
- Arrêtez le moteur et retirez le capot couvrant de la bougie d'allumage avant toute intervention sur la machine.
- Ne travaillez jamais sous la machine ou ses composants lorsqu'ils sont soulevés, à moins qu'ils ne soient bloqués et maintenus en position avec suffisamment de sécurité.
- Lorsque vous conduisez sur une pente, travaillez essentiellement en montant ou en descendant. En cas de franchissement de la pente, respectez l'indicateur de l'angle de la pente.
- Évitez les remblais, les trous et les rochers instables. Ils pourraient être dangereux lors de manœuvres ou du transport.
- Tenez-vous à l'écart des fils électriques et des obstacles. Un contact avec des fils électriques provoque une électrocution et la mort.
- Arrêtez le moteur lorsque vous soulevez ou transportez la machine.
- Lorsque vous arrêtez le travail, arrêtez le moteur et retirez le capot couvrant de la bougie d'allumage avant de vous éloigner de la machine.
- Utilisez tous les équipements de sécurité.
- Utilisez les commandes lorsque vous êtes prêts.
- Vérifiez visuellement les fuites hydrauliques et si certaines pièces sont défectueuses ou manquantes. Réparez avant utilisation.
- Ne modifiez jamais le réglage du détendeur, il est réglé en paramètre d'usine. Déserrer cette vanne provoquerait des défaillances.
- Assurez-vous que l'utilisateur de la machine a déjà lu et compris ce manuel et qu'il connaît toutes les instructions de sécurité avant toute utilisation.
- Utilisez toujours un mandrin et un marteau en bronze pour remplacer ou intervenir sur les goupilles et les boulons à l'extrémité des pistons, des tiges, etc., afin d'éviter la projection de fragments de métal.
- Dégagez le chemin de la machine d'objets étrangers, pierres, bois, canettes, bouteilles, morceaux d'acier pouvant être projetés par la machine.
- L'essence est hautement inflammable :
  - Faites le plein à l'extérieur, ne fumez jamais lorsque vous faites le plein
  - Ne faites jamais le plein lorsque le moteur est en marche, arrêtez le moteur avant de faire le plein
  - Laissez refroidir le moteur avant de faire le plein



- En cas de renversement d'essence, n'essayez pas de démarrer le moteur avant que l'essence renversée ait été essuyée.
- Vérifiez que le bouchon du réservoir de carburant est correctement installé après avoir fait le plein

## LES DIFFÉRENTES PARTIES DE LA MACHINE

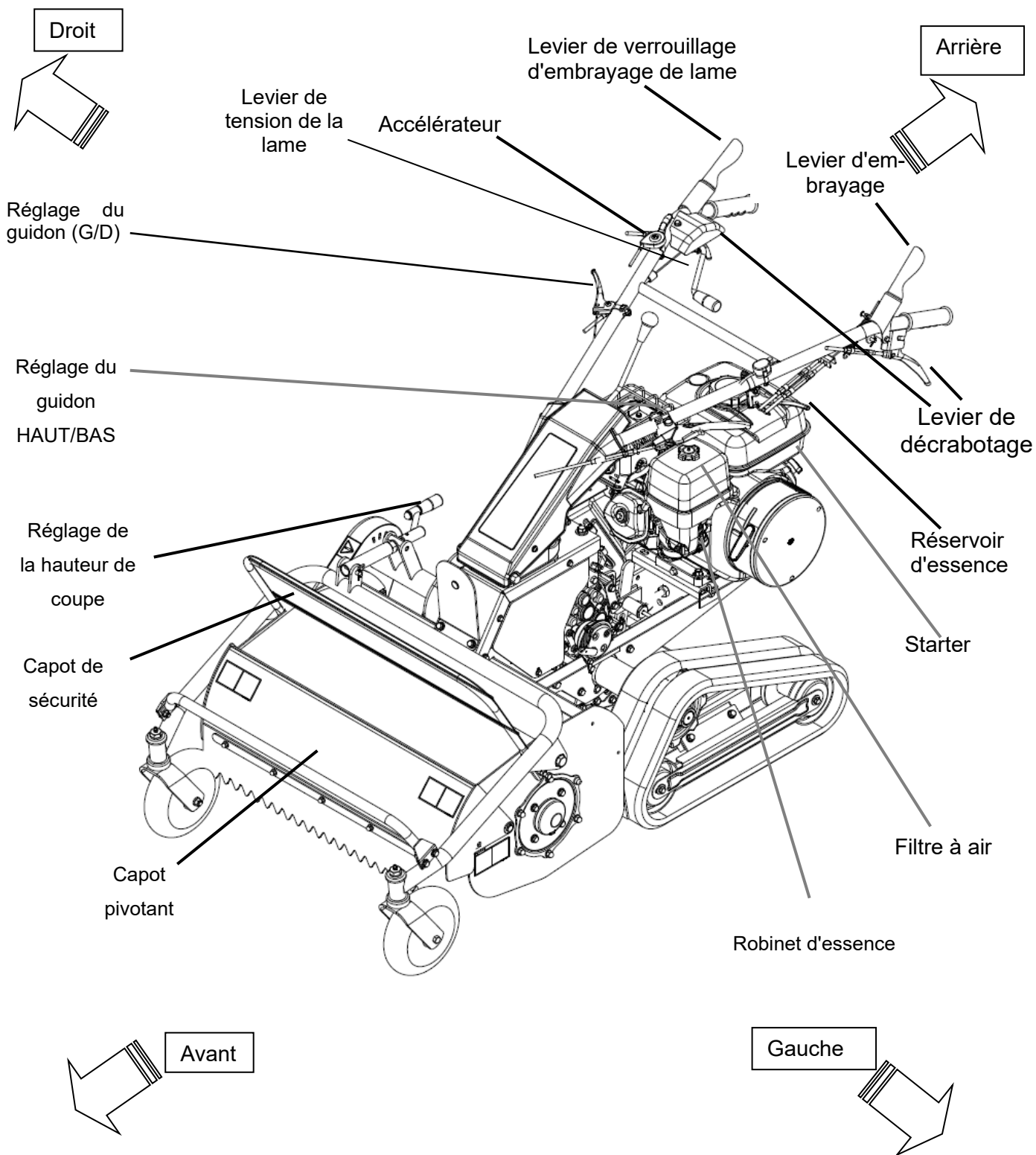

# ÉTIQUETTES D'INSTRUCTIONS DE SÉCURITÉ

Notez leur emplacement et remplacez-les immédiatement en cas de dommage ou de disparition



Débranchez le fil de la bougie avant d'effectuer la maintenance, lisez le manuel du fabricant



Attention aux objets projetés



Tenez-vous à l'écart de la machine



Lisez le manuel du fabricant

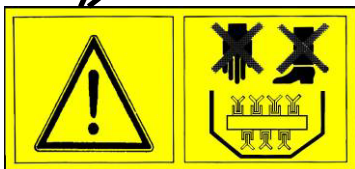
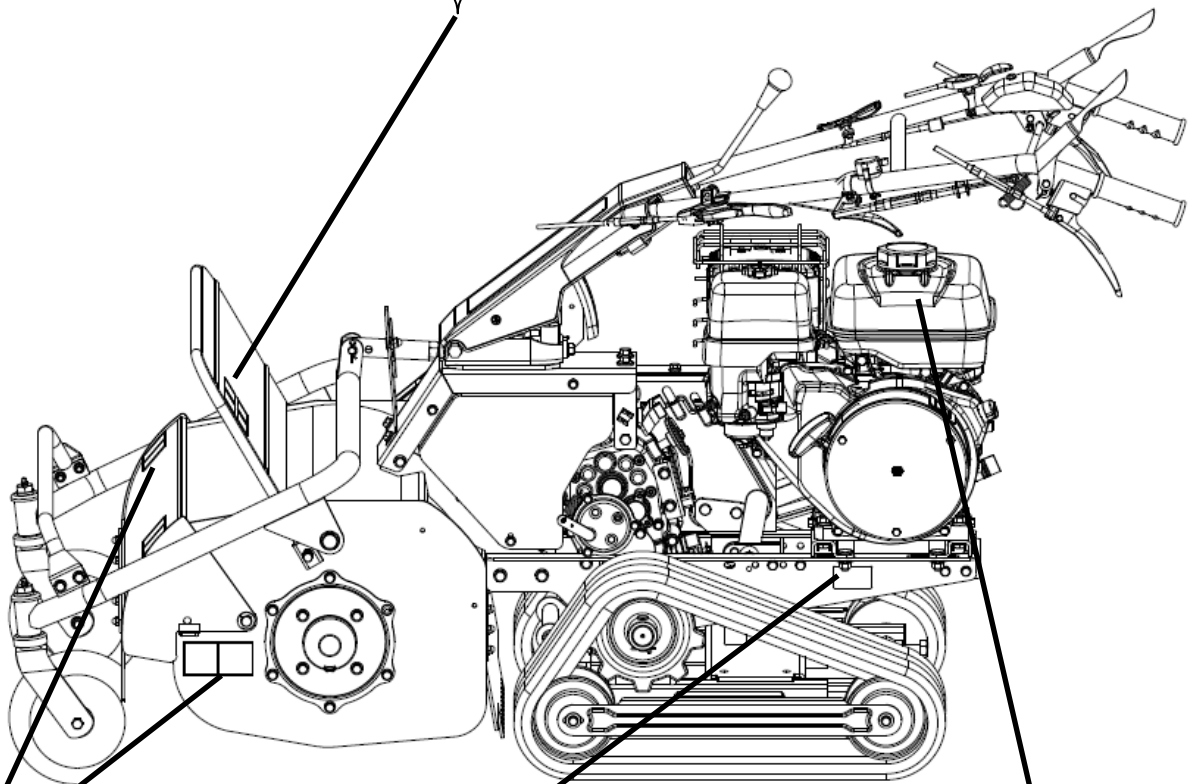

Pas de mains ni de pieds sous la tondeuse

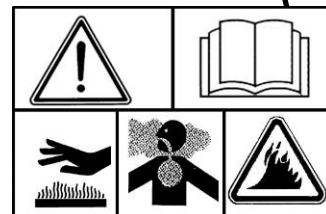

Lisez le manuel du fabricant pour connaître les risques tels que brûlures, intoxication respiratoire et incendie

ÉTIQUETTES D'INSTRUCTIONS DE SÉCURITÉ (suite)

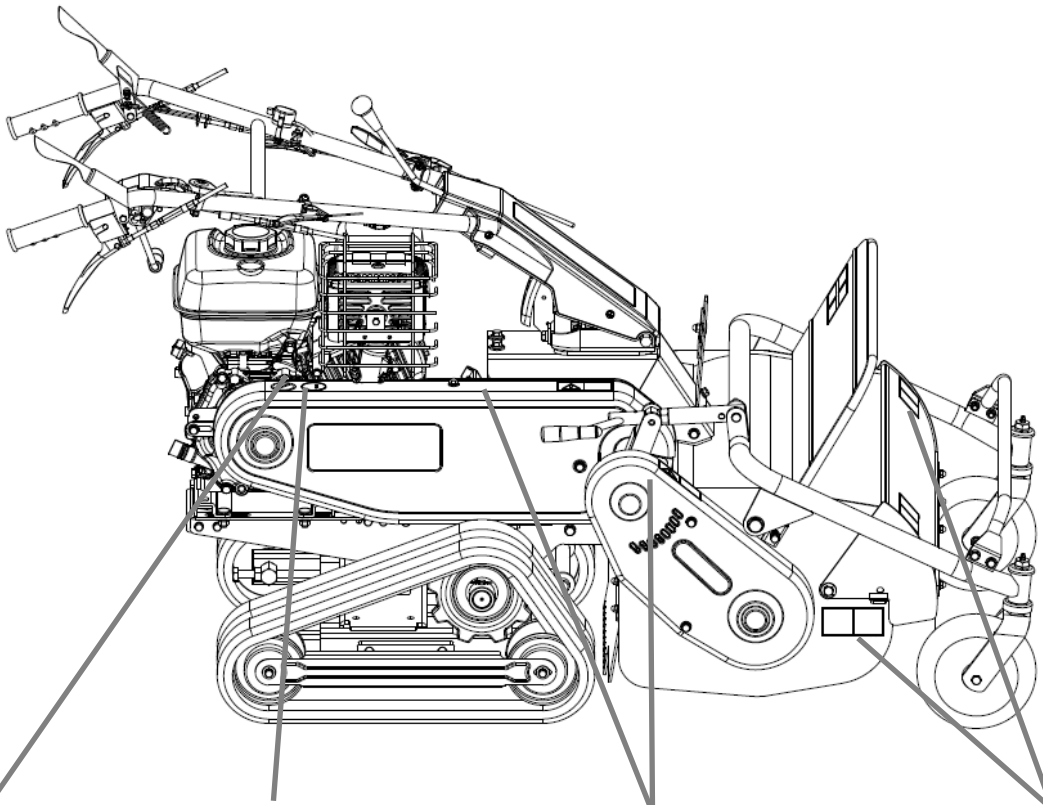

Ne pas dépasser les  
15 % de pente  
(HRC663)



Portez toujours des  
équipements de  
protection contre la  
poussière, le bruit et  
portez des lunettes



Attention à la courroie rotative sous  
la protection



Pas de mains ni de pieds  
sous la tondeuse



Ne pas dépasser les  
25° de pente (HRC673,  
813)



## CONTRÔLES

### LEVIER D'EMBRAYAGE DE CONDUITE

Actionnez le levier (1, Figure 1) vers le guidon pour faire avancer la machine. Relâchez le levier et la machine s'arrête.

### LEVIER D'EMBRAYAGE DU BROYEUR

Le levier d'embrayage du broyeur fait que le moteur entraîne le broyeur. Actionnez le levier (2, Figure 1) puis soulevez le levier (3, Figure 1) pour faire tourner le broyeur. Relâchez le levier et puis le rotor s'arrête.



**ATTENTION**

**N'essayez jamais de démarrer ou d'arrêter le moteur avec le rotor engagé.**

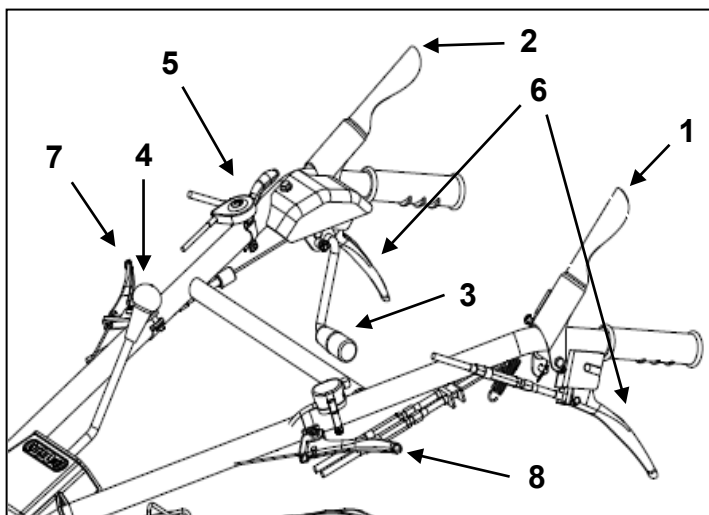

Figure 1

### LEVIER DE VITESSE

Ce levier (4, Figure 1) permet de sélectionner 3 vitesses avant (1, 2, 3), 1 vitesse arrière (A) ou 1 position neutre (N).



**ATTENTION**

**Veillez à ne changer de vitesse que lorsque l'embrayage de conduite est désengagé et que la machine est arrêtée.**

### MANETTE DES GAZ

Activez le levier de l'accélérateur (5, Figure 1) vers la gauche pour augmenter le régime moteur, poussez le levier de l'accélérateur vers la droite pour réduire le régime du moteur jusqu'au régime ralenti. Toujours utiliser la machine à plein régime.

### LEVIERS DE DECRABOTAGE

Les leviers de décrabotage (6, Figure 1) permettent de changer la direction de la machine. Saisissez le levier de droite pour tourner à droite et le levier de gauche pour tourner à gauche. Pour déplacer la machine lorsque le moteur est coupé, saisissez les deux leviers.



**DANGER**

**Ne saisissez pas deux leviers sur les pentes lorsque le moteur tourne.**

### LEVIERS DE RÉGLAGE DU GUIDON

Saisissez le levier (7, Figure 1) pour déplacer le guidon de droite à gauche. Et saisissez le levier (8, Figure 1) pour déplacer le guidon de haut en bas.

### LEVIER DU STARTER (1, FIGURE 2)

Activez ce levier sur X pour actionner le starter pour démarrer le moteur à froid. Lorsque le moteur a démarré, relâchez-le sur Y.

### **IMPORTANT**

**Il n'est pas nécessaire d'utiliser le starter lorsque le moteur est chaud.**



Figure 2

### **ROBINET D'ESSENCE (2, FIGURE 2)**

Ouvrez le robinet d'essence avant d'utiliser la machine. Fermez le robinet d'essence lorsque la machine n'est pas utilisée. Poussez le levier sur Y pour ouvrir le robinet d'essence et sur X pour fermer le robinet.

### **CONTRÔLE DE LA HAUTEUR DE COUPE**

La hauteur de coupe peut être réglée en tournant la manivelle (1, Figure 3) dans le sens des aiguilles d'une montre pour augmenter la hauteur de coupe et dans le sens contraire pour l'abaisser.

### **⚠ ATTENTION**

Effectuez toujours ce réglage avec le moteur éteint et le capot de la bougie d'allumage débranché. Lorsque vous coupez bas, plus de puissance est nécessaire et plus d'objets sont projetés. Une coupe trop basse peut causer des dommages à la machine et des blessures.

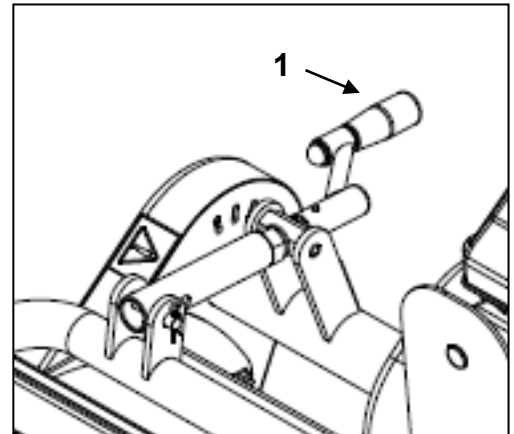

Figure 3

### **INTERRUPTEUR MARCHE/ARRÊT DU MOTEUR**

Cet interrupteur est situé sur le côté gauche du guidon. Il permet de faire tourner le moteur lorsqu'il est positionné sur «ON» et d'arrêter le moteur lorsqu'il est positionné sur «OFF». (Figure 4) Utilisez cet interrupteur pour démarrer ou arrêter le moteur.

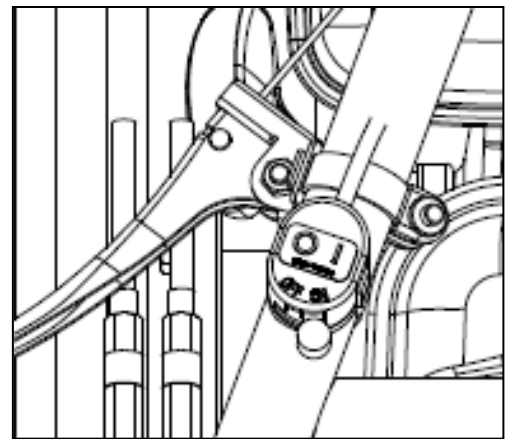

Figure 4

### **MOTEUR :**

Reportez-vous aux instructions du moteur fournies avec la machine.

### **LEVIER DE VERROUILLAGE SUR CHENILLES ( HRC673 / 813 SEULEMENT)**

Ce levier est situé sur le côté gauche du guidon.

Il est utilisé pour prévenir le soulèvement de la machine en verrouillant les deux chenilles.

Actionnez le levier (1, Figure 5) jusqu'à ce qu'il s'enclenche et soit bloqué par le levier (2, Figure 5). À ce moment-là, la chenille est déverrouillée.

Actionnez le levier (1, Figure 5) à nouveau avec le levier (2, Figure 5) et relâchez-le. La chenille du kit de chenilles doit alors tenir dans une position. À ce moment-là, la chenille est verrouillée.

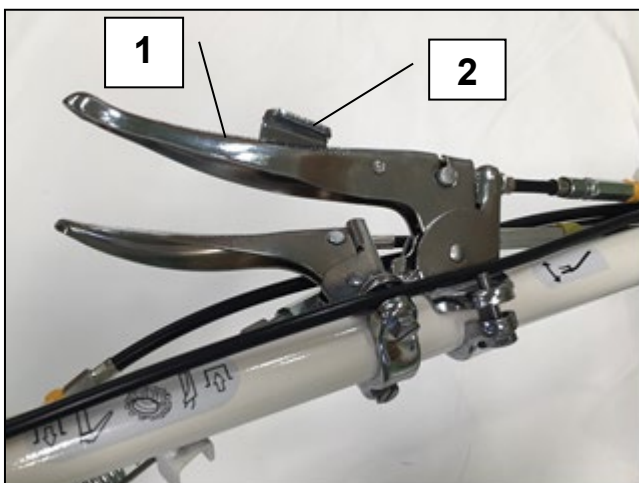

Figure 5

### **⚠ AVERTISSEMENT**

Lorsque la chenille est verrouillée, le rayon de braquage est légèrement plus grand qu'au fonctionnement normal.

### **CAPOT PIVOTANT (1, FIGURE 6)**

La lame tourne à grande vitesse à l'intérieur du capot. Ce couapot empêche l'herbe coupée et les corps étrangers de se disperser.

### **CAPOT AVANT (2, FIGURE 6)**

Il s'ouvre et se ferme automatiquement en fonction de la quantité d'herbe. Cela empêche l'herbe coupée et les objets étrangers de se disperser vers l'avant.

### **COQUE DE SÉCURITÉ (3, FIGURE 6)**

Il empêche l'herbe coupée et les corps étrangers dispersés de s'introduire dans la tondeuse.

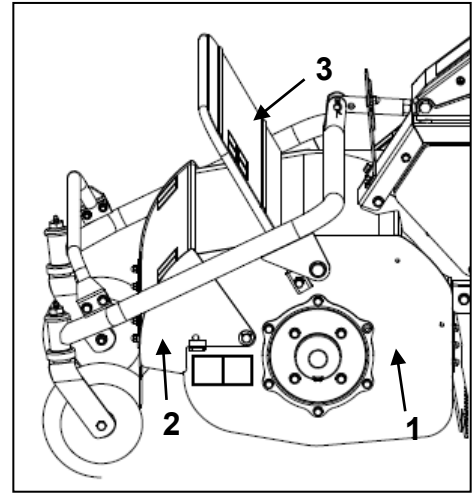

Figure 6

## **⚠ AVERTISSEMENT**

**Les capots et la coque sont des parties importantes qui permettent de se protéger des objets projetés.**

**N'essayez PAS de faire fonctionner la machine si les capots et la coque se trouvent dans des conditions anormales. Assurez-vous de suivre les instructions ci-dessous.**

- 1. Si le capot pivotant, le capot avant ou la coque de sécurité est endommagé ou déformé, faites-le/la réparer ou remplacer.**
- 2. N'essayez PAS d'utiliser la machine sans les capots avant et la coque de sécurité.**
- 3. N'essayez PAS de faire fonctionner la machine avec le capot avant fixé. Fixez le capot avant UNIQUEMENT lorsque vous remplacez la lame ou nettoyez l'intérieur du capot.**

## FONCTIONNEMENT



**ATTENTION**

### **Vérifiez le serrage des boulons en vous référant au tableau des couples de serrage.**

La sécurité est l'un de nos principaux soucis lors de la conception et de la fabrication de cette machine. La négligence lors de l'utilisation de la machine gâche nos efforts. La prévention dépend exclusivement du soin et de la compétence de l'utilisateur lors de l'utilisation et de la maintenance de la machine. Le meilleur moyen d'obtenir des conditions de sécurité reste un utilisateur prudent et compétent ; nous espérons que vous êtes ce genre d'utilisateur.

L'utilisateur de cette machine est responsable de son utilisation en toute sécurité. Il doit être un utilisateur qualifié spécialement formé pour l'utilisation de cette machine. Lisez les consignes de sécurité. Cette machine a été conçue pour tondre le gazon. Elle n'est pas conçue pour aucune autre utilisation. Elle n'est pas conçue pour transporter d'autres outils ou matériaux susceptibles de l'endommager et de causer des blessures à l'utilisateur. Elle ne doit pas être utilisée pour transporter des personnes.



**DANGER**

**Ne jamais utiliser la machine sans avoir au préalable effectué toutes les opérations de maintenance décrites dans le chapitre Maintenance quotidienne.**



**ATTENTION**

**Ne laissez jamais des enfants ou des personnes non qualifiées utiliser la machine. Vérifiez que personne ou aucun objet ne se trouve près de la machine pendant le travail. Ils pourraient être touchés par les pièces mobiles. Personne ne doit se trouver près de la machine sauf le conducteur. Ne mettez jamais vos mains sous les pièces en mouvement.**

### **DÉMARRAGE DU MOTEUR**

- Tournez le robinet d'essence sur « ON ».
- Vérifiez que le rotor est hors service et que l'indicateur du levier de commande est en position neutre « N ».
- Tirez sur la corde de lanceur si le moteur est froid ou poussez à moitié le levier d'accélérateur si le moteur est chaud.
- Tirez sur la corde de lanceur.
- Lorsque le moteur a démarré, tirez le levier de démarrage vers l'arrière.
- Sélectionnez un rapport de vitesse et avancez sur le terrain à tondre.

### **TONDRE SUR DES PENTES**

Tondre sur une pente est très dangereux. Pour votre sécurité, ne travaillez jamais sur une pente supérieure à 15% d'inclinaison (HRC663) /25% (HRC673 / 813). Aussi, soyez prudent même lorsque vous travaillez sur une pente inférieure au degré limité. La machine peut basculer selon les conditions du terrain. Essentiellement, monter ou descendre.

En cas de franchissement de la pente, il est sans danger de passer d'un niveau bas à un niveau élevé. Si la machine passe d'un niveau élevé à un niveau bas, il est difficile de tourner correctement et cela peut s'avérer être très dangereux.

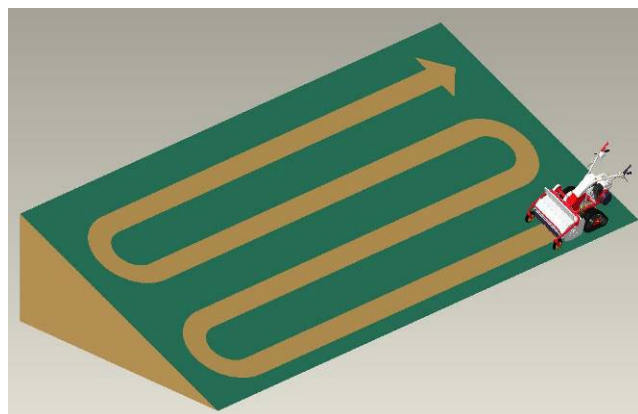

Figure 7



**AVERTISSEMENT**

**Il est très dangereux de débrayer inutilement l'embrayage sur les pentes ou de placer le levier de changement de vitesse en position neutre.**

### **TONDRE**

- Démarrez le moteur
- Ajustez la hauteur de coupe au besoin.

### **⚠ AVERTISSEMENT**

**N'oubliez pas qu'il vaut mieux tondre le gazon régulièrement. Rappelez-vous que la machine se détériore rapidement par temps chaud et sec. Lorsque la hauteur de coupe est basse, la lame peut heurter le sol et être endommagée. L'utilisateur et les passants risquent d'être blessés par les objets projetés. Les objets projetés peuvent endommager les propriétés.**

Augmentez le régime moteur au maximum.

- Abaissez le levier d'embrayage de la lame (1, Figure 8) puis engagez doucement le levier de tension de la lame (2, Figure 8).
- Ensuite, avancez sur le terrain pour tondre.
- La vitesse de coupe optimale dépend de la quantité et de la densité de l'herbe. Habituellement, il est demandé de tondre entre la 1ère et la 2ème vitesse. L'herbe haute doit être coupée lentement et l'herbe courte peut être coupée plus rapidement.

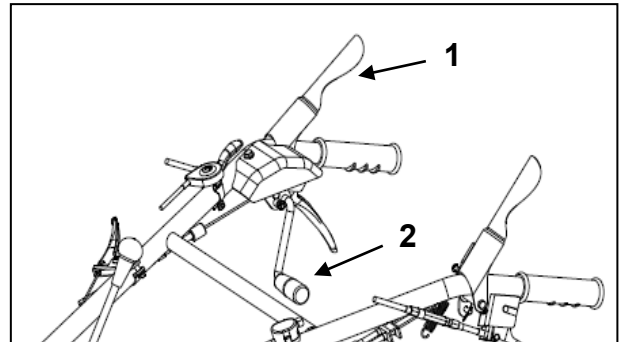

Figure 8

### **⚠ ATTENTION**

**Dégagez le chemin de la tonte des objets étrangers, pierres, bois, canettes, bouteilles et morceaux d'acier pouvant être projetés par la machine. Ils peuvent causer des blessures à l'utilisateur ou aux personnes à proximité.**

### **COMMENT ARRÊTER LA MACHINE**

- Relâcher le levier d'embrayage de conduite et le levier d'embrayage de la lame.
- Poussez le levier d'accélérateur sur « LO ».
- Éteignez le moteur (OFF)
- Fermez le robinet d'essence
- Retirez le fil de la bougie

### **⚠ ATTENTION**

**Ne jamais garer la machine sur une pente. Garez-la sur une surface plane.**

### **STOCKAGE DE LA MACHINE**

Nettoyez soigneusement la machine. Utilisez de la peinture pour prévenir la rouille. Vérifiez les pièces usées et endommagées, installez de nouvelles pièces si nécessaire. Effectuez la maintenance normale de la machine conformément au tableau de maintenance. Rangez la machine dans un endroit sec et protégé. Enlevez le fil d'allumage de la bougie d'allumage.

### **TRANSPORT**

- Vérifiez que le rotor de coupe est hors service.
- Vérifiez que le capot de la bougie est débranché.
- Vérifiez que le robinet d'essence est fermé.

### **⚠ ATTENTION**

**Prenez soin des surfaces chaudes de la machine, en particulier autour du moteur.**

## OPERATIONS DE MAINTENANCE À EFFECTUER PAR L'UTILISATEUR



**AVANT d'effectuer toute opération de maintenance sur la machine, arrêtez le moteur et retirez le fil d'allumage de la bougie**

Si l'opération de maintenance n'est pas réalisée, la machine peut être facilement endommagée et causer des blessures à l'utilisateur et/ou aux personnes à proximité. Ces dommages et blessures ne seront pas couverts par la garantie. La maintenance quotidienne doit être effectuée par l'utilisateur.

- Les opérations de maintenance pendant les 20 premières heures, 100 et 300 heures, doivent être réalisées par le revendeur.
- Demandez à votre distributeur le nom de votre revendeur.

### **ENTRETIEN QUOTIDIEN, AVANT DE COMMENCER À TONDRE**

Niveau d'huile de transmission: Desserrer le boulon de la jauge d'huile (1 Figure 9-1). Si le niveau est correct, le niveau d'huile doit apparaître dans la jauge. La contenance est de 1,6 litres d'huile.

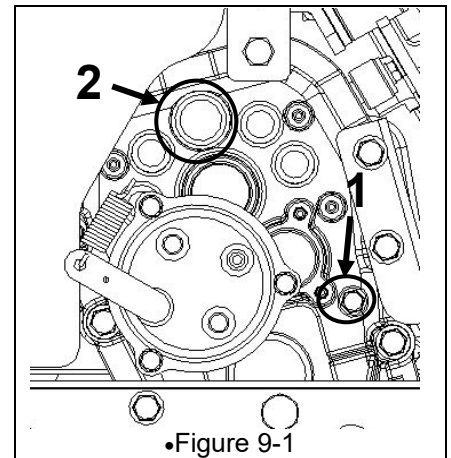

Remplacement de l'huile de transmission

- Huile pour engrenages : SAE90 ou API GL-5
- Quantité d'huile pour engrenages : 1.60L

Placez un récipient sous le côté droit de la transmission pour recevoir l'huile usagée, enlevez le bouchon de vidange (3 Figure 9-2).

Ensuite, fixez le bouchon de vidange (3 Figure 9-2).

Mettez l'huile du bouchon d'huile (2, Figure 9-1)

L'huile doit être échangée au première 20 heures d'utilisation, puis toutes les cent heures.

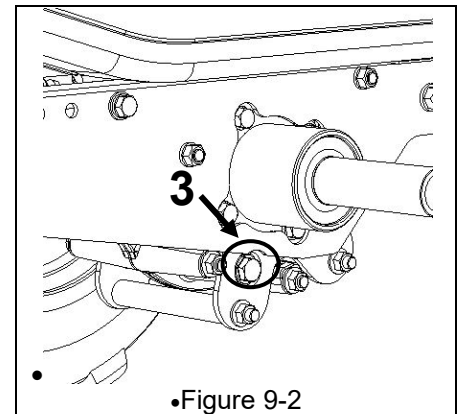

### **ESSENCE (FIGURE 10)**

Vérifiez que le niveau du réservoir est plein avant de commencer à travailler. Vérifiez que le bouchon du réservoir est complètement fermé et vérifiez qu'il n'y a pas de fuite. N'utilisez que de l'essence sans plomb de bonne qualité.



Figure 10

**Vérifiez que le réservoir de carburant est fermé. Essayez les éclaboussures de carburant avant de démarrer la machine.**

**Vérifiez qu'il n'y a pas de feu, d'étincelles électriques ou de cigarettes à proximité de la machine lors du plein en carburant.**

### **Pneus (Figure 11)**

Vérifiez que les pneus ne sont pas coupés, fissurés ou usés. Vérifier la pression des pneus : 1,4 bar à l'arrière.

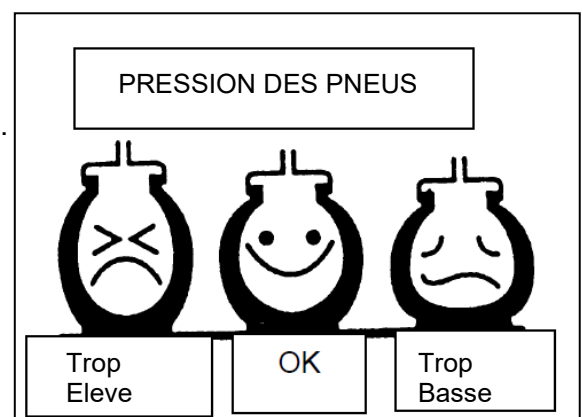

Figure 11

## ÉTIQUETTES DE SÉCURITÉ

• Vérifiez que les étiquettes de sécurité sont collées à leur place. Remplacez-les s'ils sont usés et endommagés.

## FILTRE À AIR

- Ouvrez le couvercle du filtre à air et retirez les éléments du double filtre.
- Retirez l'élément filtrant en mousse de l'élément filtrant en papier.
- Nettoyez l'élément filtrant en papier avec de l'air comprimé (consulter les instructions du moteur).
- Nettoyez l'élément filtrant en mousse avec de l'eau savonneuse et tremper dans de l'huile (consulter les instructions du moteur).
- Installez les éléments et le couvercle du filtre à air en se référant aux instructions du moteur.

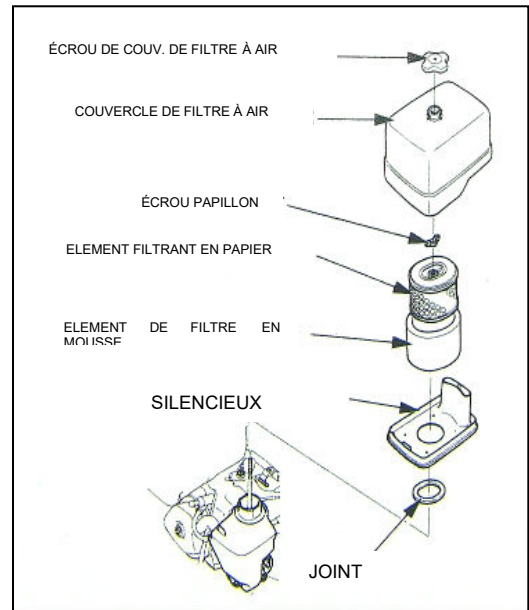

Figure 12

## NIVEAU D'HUILE DU MOTEUR :

- Reportez-vous aux instructions du moteur. Avec le moteur froid ou arrêté au moins 10 minutes à plat. Vérifiez le niveau avec le bouchon du filtre à huile (1, Figure 13). Dévissez le bouchon, essuyez-le et installez-le sans le visser. Vérifiez le niveau. Il doit être entre les deux marques.
- Huile moteur : classe SAE 10W30 ou API SL
- Quantité d'huile moteur : 1.10L (HRC663)  
1.28L (HRC673/813)

Retirez le bouchon de vidange d'huile (2, Figure 13) en cas de vidange.

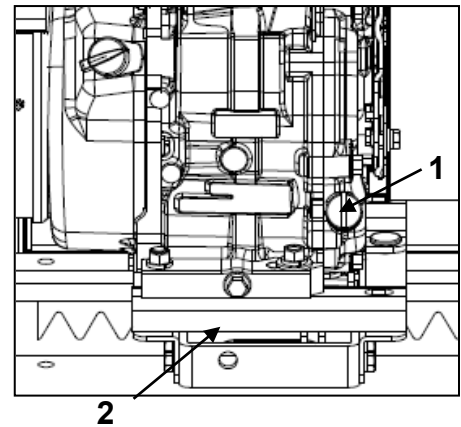

Figure 13

Remplacement de l'huile moteur

Au bout de : 20 heures.

Puis : toutes les 100 heures ou tous les ans, selon la première éventualité.

## ÉTAT DE LA LAME ET DU PORTE-LAME



**ATTENTION**

**Vous pouvez vous couper et vous blesser en touchant les fléaux. Portez toujours des gants pour tenir les fléaux.**

Vérifiez si les fléaux sont en bon état. Changez les pièces usées ou endommagées.

- Changement de fléau : dévissez le boulon hexagonal du rotor.
- Vérifiez l'état de la lame
- Inversez les fléaux si le côté tranchant est usé pour pouvoir utiliser l'autre côté.
- Vérifiez que TOUS les fléaux du rotor sont boulonnés et en bon état.
- Vérifiez le serrage des vis hexagonales conformément au tableau figurant à la fin du manuel.



Figure 14



**ATTENTION**

Utilisez uniquement des pièces d'origine OREC. D'autres pièces peuvent être dangereuses pour votre santé, ainsi que pour d'autres personnes et la machine. S'il manque des fléaux, de grandes vibrations se produiront. Si vous ressentez de telles vibrations sur le guidon, vérifiez le rotor et les fléaux. Les vibrations peuvent desserrer les boulons et les écrous et provoquer la fissuration de l'acier de la machine.

### **SERRAGE DES BOULONS ET DES ÉCROUS**

• Vérifiez le serrage des boulons et des écrous conformément au tableau. Les vibrations de la machine peuvent desserrer les boulons et les écrous.

### **GRAISSAGE :**

- Graissez l'essieu de la roue avant (1, Figure 15) avec de la graisse NLGI N°2.
- Graissez les différents points (G, Figures 16,17) avec de l'huile légère.



Figure 15



Figure 16



Figure 17

### **ÉCART DES FILS :**

#### **Fils de transmission:**

• Si la machine ne s'arrête pas lorsque le levier d'embrayage est relâché, réglez le câble de tension comme suit : dévissez la vis de blocage (A, Figure 18) et dévissez l'écrou (B, Figure 18). Essayez à nouveau la machine. Effectuez à nouveau le réglage si nécessaire. Une fois le réglage effectué, vissez la vis de blocage (A, Figure 18) sur l'écrou (B, Figure 18).

• Si la machine ne bouge pas lorsque vous activez le levier d'embrayage, réglez le câble de tension comme suit : dévissez la vis de blocage (C, Figure 18) et dévissez l'écrou (D, Figure 18). Essayez à nouveau la machine. Effectuez à nouveau le réglage si nécessaire. Une fois le réglage effectué, vissez la vis de blocage (C, Figure 18) sur l'écrou (D, Figure 18).

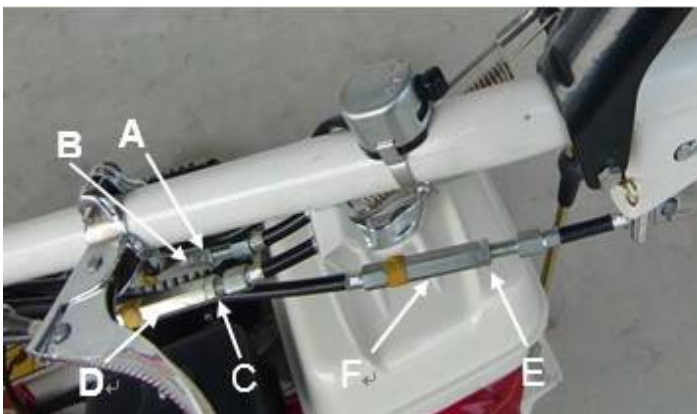

Figure 18

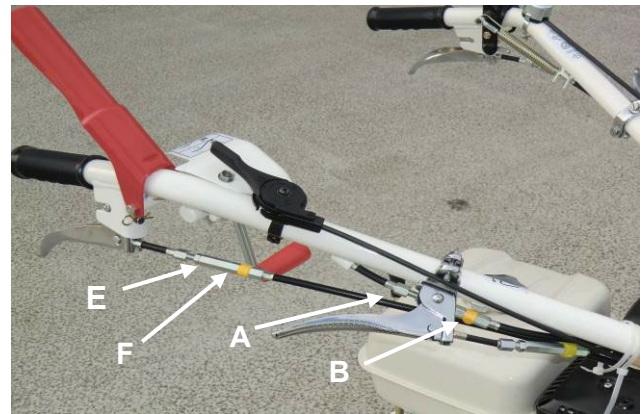

Figure 19



### Fil de lame:

- Si la lame ne s'arrête pas lorsque le levier de lame est relâché, réglez le câble de tension comme suit : dévissez la vis de blocage (A, Figure 19) et dévissez l'écrou (B, Figure 19). Essayez à nouveau la machine. Effectuez à nouveau le réglage si nécessaire. Lorsque le réglage est effectué, vissez la vis de blocage (A, Figure 19) sur l'écrou (B, Figure 19).

- Si la lame ne bouge pas lorsque vous appuyez sur le levier de transmission, réglez le câble de tension comme suit : dévissez la vis de blocage (A, Figure 19), puis vissez l'écrou (B, Figure 19). Essayez à nouveau la machine. Effectuez à nouveau le réglage si nécessaire. Lorsque le réglage est effectué, vissez la vis de blocage (A, Figure 19) sur l'écrou (B, Figure 19).



**Le frein de lame est connecté au fil de lame. Vérifiez si le frein de lame fonctionne correctement lors du réglage du contrôle du fil de lame.**

### Fils de direction :

Si la roue n'est pas bloquée alors que le levier d'embrayage latéral est engagé, réglez comme suit :

- Dévissez le contre-écrou (E, figures 18 et 19).
- Vissez ou dévissez les écrous (F, Figures 18,19).
- Essayez la machine.
- Ajustez à nouveau si nécessaire.
- Vissez le contre-écrou « E » sur les écrous de réglage « F ».

### Réglage du fil de contrôle du guidon

Si le contrôle du guidon ne fonctionne pas correctement, procédez comme suit :

- S'il est difficile de libérer le guidon, dévissez l'écrou (A, Figure 20,21), puis vissez l'écrou B pour augmenter la tension du fil. Une fois le réglage effectué, revissez l'écrou A.
- Si le guidon ne se verrouille pas correctement, dévissez l'écrou (A, Figure 20,21), puis dévissez l'écrou A pour diminuer la tension du fil. Une fois le réglage effectué, revissez l'écrou B.

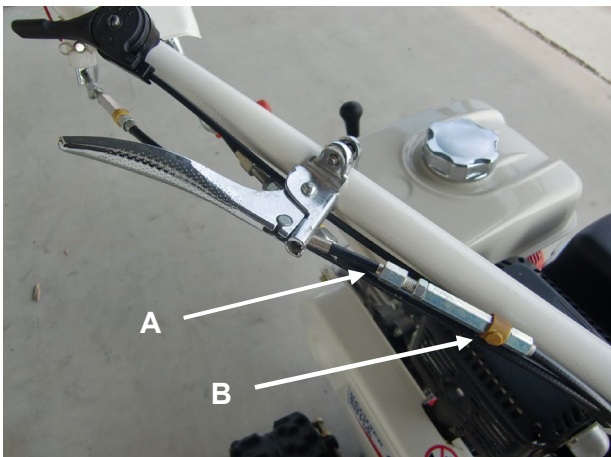

Figure 20

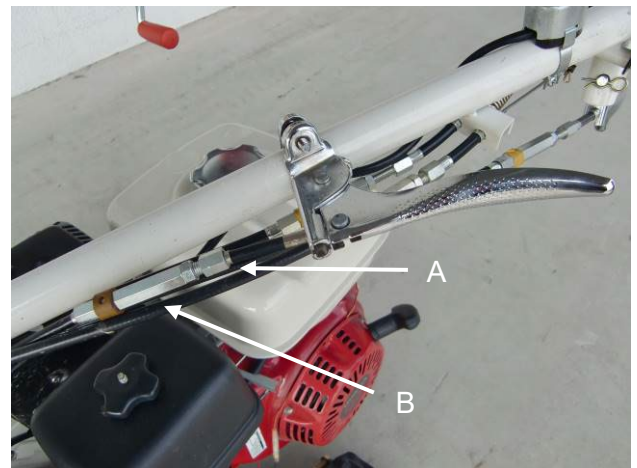

Figure 21

## AJUSTEMENT DES COURROIES :



### AVERTISSEMENT

Une courroie desserrée peut patiner et s'user rapidement, une courroie trop serrée peut user les roulements.

- Vérifiez l'état de la courroie, les fissures et l'usure. Remplacez-la si nécessaire.

#### Courroie du moteur jusqu'à l'arbre de jalonnage

- Arrêtez le moteur et débranchez le couvercle de la bougie, embrayez la lame.
- Dévissez les trois boulons de la protection pour atteindre les courroies.
- Poussez la courroie avec le doigt (A, Figure 22). La courroie doit se déplacer de 10 à 12 mm. Si la courroie ne bouge pas en conséquence, effectuez à nouveau un « fil de tension ».
- Vérifiez que les guides de courroie (B, Figure 22) sont proches de 3 ou 4 mm de la courroie de serrage.
- Si nécessaire, ajustez les guides de courroie comme suit : dévissez le boulon (C, Figure 22) et réglez les guides de courroie selon les besoins, puis revissez le boulon.
- Montez le couvre-courroie avec les trois boulons.

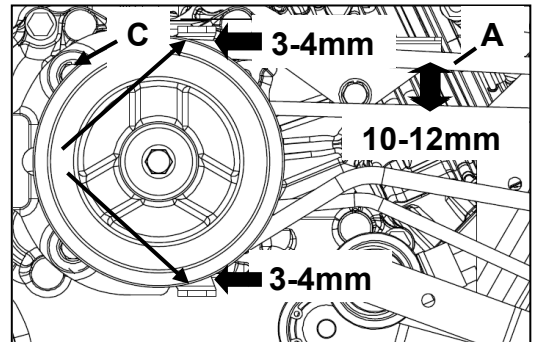

Figure 22

#### Courroie de l'arbre de jalonnage aux fléaux

- Arrêtez le moteur et débranchez le couvercle des bougies.
- Dévissez les 2 boulons de la protection pour atteindre la courroie.
- Poussez la courroie avec le doigt (F, Figure 23). La courroie doit se déplacer de 3 à 5 mm. Si la courroie ne bouge pas en conséquence, ajustez avec les vis (A, Figure 23) et (B, Figure 23)
- Montez le couvre-courroie avec les deux boulons.

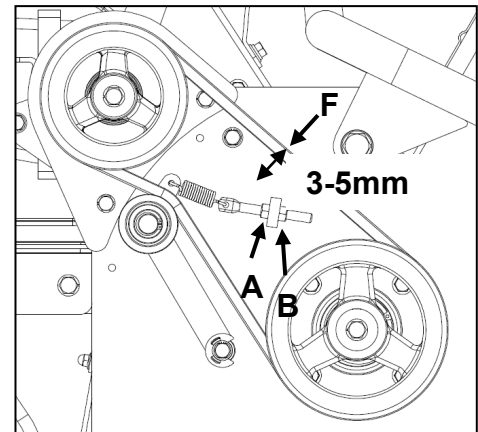

Figure 23

#### Réglage de la transmission de la courroie

- Arrêtez le moteur et débranchez le couvercle des bougies, embrayez la lame.
- Dévissez les trois boulons de la protection pour atteindre les courroies.
- Poussez la courroie avec le doigt (A, Figure 24). La courroie doit se déplacer de 12 à 14 mm. Si la courroie ne bouge pas en conséquence, effectuez à nouveau un « fil de tension ».
- Montez le couvre-courroie avec les trois boulons.

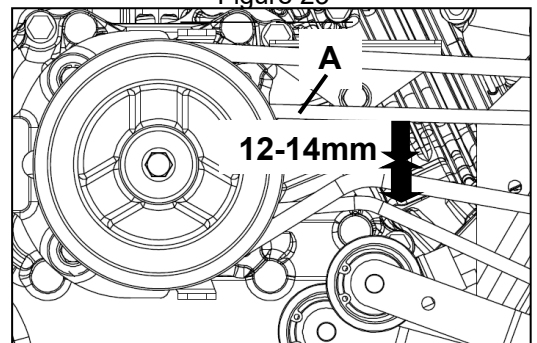

Figure 24

## FREINAGE DU ROTOR :



### AVERTISSEMENT

Vérifiez le frein du rotor tous les mois (1, Figure 25), vérifiez le temps d'arrêt du rotor lorsque le levier d'embrayage du rotor est relâché. Si plus de 7 secondes sont nécessaires pour que le rotor s'arrête, demandez immédiatement à votre revendeur de vérifier le système de freinage du rotor

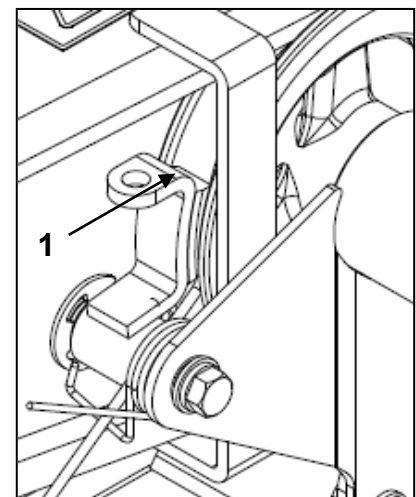

Figure 25

## RÉGLAGE DES CHENILLES

### **AVERTISSEMENT**

**Les chenilles ont tendance à s'étirer au début et à s'adapter progressivement au pignon.**

Lorsque la tension de la chenille n'est pas correctement réglée, les chenilles peuvent être retirées ou la durée de vie peut être raccourcie. Ajustez la tension de la chenille comme suit.

Vérifiez la tension des chenilles toutes les 50 heures d'utilisation.

1. Retirez le couvercle de la chenille et le boulon.
2. Desserrez le contre-écrou (A, Figure 27) à l'arrière de la machine.
3. Tournez le boulon de tension (B, Figure 27) dans le sens des aiguilles d'une montre pour augmenter la tension de la chenille et dans le sens inverse des aiguilles d'une montre pour la diminuer.
4. Le jeu de la courroie doit être compris entre 10 et 20 mm en le poussant avec la main.
5. Ajustez la tension de la chenille, la chenille doit avoir la même tension des deux côtés.
6. Après le réglage, fixez le contre-écrou et le couvercle de la chenille.

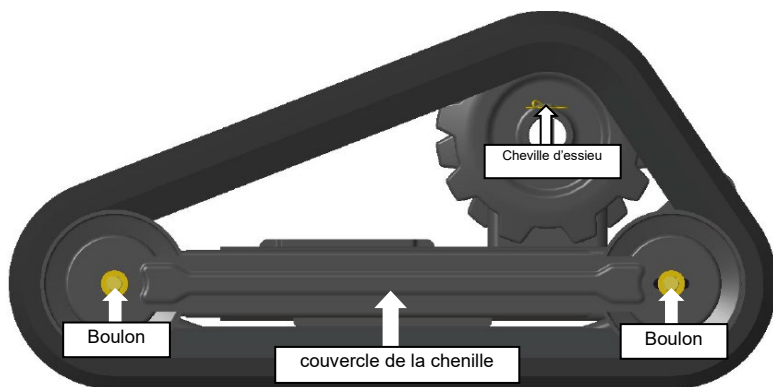

Figure 26

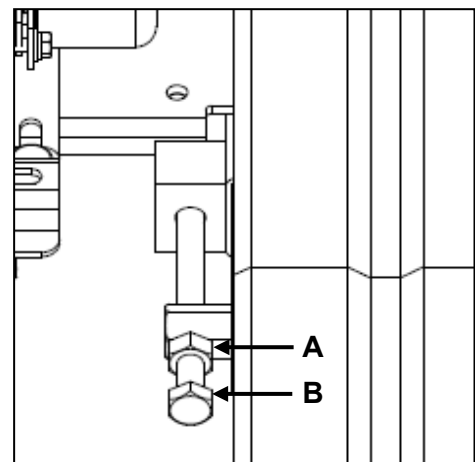

Figure 27

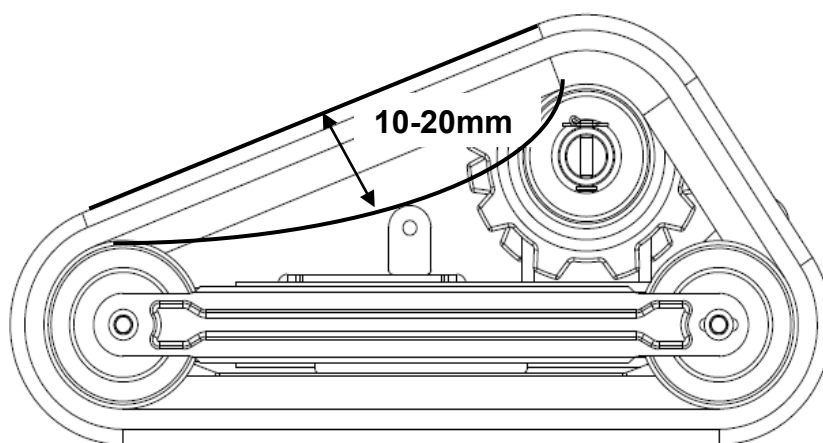

Figure 28

## **TABLEAU D'ENTRETIEN**

Des accidents ou des problèmes peuvent survenir si vous n'inspectez et n'entretenez pas la machine. Inspectez et entretenez la machine comme indiqué ci-dessous afin qu'elle fonctionne correctement et en toute sécurité.

\* Pour le moteur, se reporter aux instructions du moteur.

Fréquence : Q / Quotidienne  
M / Mensuelle  
A / Annuelle

ÉLÉMENT	INSPECTION	DÉTAILS	FRÉQUENCE		
			Q	M	A
Courroie	Tension	La tension est juste.	<input type="radio"/>	<input type="radio"/>	<input type="radio"/>
	Dommages, taches et saleté	Il n'y a pas de fissures, de dommage ou de saleté excessive.	<input type="radio"/>	<input type="radio"/>	<input type="radio"/>
Transmission	Chaleur et bruits étranges	Il n'y a pas de chaleur ni de bruits étranges	<input type="radio"/>	<input type="radio"/>	<input type="radio"/>
	jauge d'huile et saleté	Le niveau d'huile de transmission est adéquat et l'huile n'est pas excessivement sale.	<input type="radio"/>	<input type="radio"/>	<input type="radio"/>
	Fuites d'huile	Il n'y a pas de fuite d'huile visible du joint d'huile et de la boîte.	<input type="radio"/>	<input type="radio"/>	<input type="radio"/>
Corps du cadre	Fissures, déformation boulons et écrous	Il n'y a pas de fissures ou de déformation. Les boulons et les écrous sont en place et serrés.	<input type="radio"/>	<input type="radio"/>	<input type="radio"/>
Couvercle	Fissures, déformation, corrosion	Il n'y a pas de fissures, déformation ou corrosion.	<input type="radio"/>	<input type="radio"/>	<input type="radio"/>
Clapet	Dommages, défauts et fuites	Aucun dommage, défaut ou fuite.	<input type="radio"/>	<input type="radio"/>	<input type="radio"/>
Fil du levier de la chenille	Dommage, relâchement perte de goupilles fendues	Il n'y a pas de dommage visible, de relâchement. Les goupilles fendues sont en place.	<input type="radio"/>	<input type="radio"/>	<input type="radio"/>
	Tension (chenille)	La tension est juste.	<input type="radio"/>	<input type="radio"/>	<input type="radio"/>
	Fissures, dommages, usure	Aucune fissure, dommage ou usure.	<input type="radio"/>	<input type="radio"/>	<input type="radio"/>
	Pièces métalliques coincées, pierres etc.	Il n'y a pas de morceaux de métal ou de pierres coincés.	<input type="radio"/>	<input type="radio"/>	<input type="radio"/>
	Relâchement ou perte des boulons et des écrous	Les boulons et les écrous sont en place et serrés.	<input type="radio"/>	<input type="radio"/>	<input type="radio"/>
	Bruit étrange et relâchement	Il n'y a pas de relâchement ni de bruit étrange.	<input type="radio"/>	<input type="radio"/>	<input type="radio"/>
Lame rotative	Dommages et équilibre de la lame	Les lames ne sont pas cassées, ébréchées, fissurées ou pliées. Les lames sont équilibrées.	<input type="radio"/>	<input type="radio"/>	<input type="radio"/>
	Relâchement du boulon de réglage de la lame	Les boulons de réglage de la lame sont en place et serrés.	<input type="radio"/>	<input type="radio"/>	<input type="radio"/>
	Couvercle pivotant	Il n'y a pas de fissure, déformation ou de corrosion.	<input type="radio"/>	<input type="radio"/>	<input type="radio"/>
Étiquette	Dommage	Toutes les étiquettes de sécurité sont en place et lisibles.	<input type="radio"/>	<input type="radio"/>	<input type="radio"/>

## **PANNES ET SOLUTIONS**

Si vous rencontrez les problèmes ci-dessous, reportez-vous à la colonne « solution » et prenez les mesures appropriées.

\* Pour le moteur, se reporter aux instructions du moteur.

<b>PROBLÈME</b>	<b>CAUSE POSSIBLE</b>	<b>SOLUTION</b>
L'herbe coupée n'est pas bien déchargée.	L'herbe est humide.	Attendez que l'herbe soit sèche.
	L'herbe est haute.	Tondre d'abord avec une hauteur de coupe plus élevée.
	La hauteur de coupe est trop basse.	Augmentez la hauteur de coupe.
	La puissance du moteur est trop faible.	Augmentez la puissance au maximum.
	La vitesse de tonte est trop élevée.	Diminuez la vitesse.
Il reste de l'herbe.	La vitesse de tonte est trop élevée.	Diminuez la vitesse.
	La puissance du moteur est trop faible.	Augmentez la puissance au maximum.
	La lame est émoussée, usée ou cassée.	Remplacez la lame par une nouvelle.
	De l'herbe est coincée à l'intérieur du couvercle pivotant.	Nettoyez et enlevez l'herbe à l'intérieur de la couverture.
	L'herbe est haute.	Tondre d'abord avec une hauteur de coupe plus élevée.
Coupe dans le sol.	La hauteur de coupe est trop basse.	Augmentez la hauteur de coupe.
	La vitesse de rotation est trop élevée.	Tournez lentement.
	Le sol est bosselé.	Changez le sens de la tonte.
	Le sol est bosselé et a beaucoup de hauts et de bas.	Augmentez la hauteur de coupe.
	La lame est courbée ou déformée.	Remplacez la lame par une nouvelle.
Les courroies patinent.	La tension de la courroie est trop basse.	Ajustez la tension de la courroie.
	Des objets étrangers sont coincés à l'intérieur du couvercle pivotant.	Nettoyez l'intérieur du capot.
	Une partie de l'herbe est bloquée sur la poulie.	Nettoyez la poulie.
	La courroie est usée.	Remplacez la courroie par une nouvelle.
Impossible de modifier la vitesse de tonte.	La position de l'engrenage est mal alignée.	Ajustez le changement de fil.
	Défaut de transmission.	Réparez la transmission.
Il y a une grande vibration.	Les lames sont mal équilibrées.	Remplacez toutes les lames.
	La lame est endommagée.	Remplacez la lame par une nouvelle.
	Le tambour de la lame est plié.	Remplacez le tambour à lames ASSY par un nouveau.
	La courroie est cassée.	Remplacez la courroie par une nouvelle.
	Une nouvelle lame et une ancienne lame sont installées.	Ne pas installer les nouvelles et les anciennes lames ensemble.
	Une partie de l'herbe est collée sur le tambour de la lame.	Retirez l'herbe collée sur le tambour à lame.
La charge de tonte est lourde.	La puissance du moteur est trop faible.	Augmentez la puissance au maximum.
	La vitesse de tonte est trop élevée.	Diminuez la vitesse.
	Une partie de l'herbe est collée sur / autour de l'arbre de la lame.	Nettoyez la lame.
	L'herbe est haute.	Tondre d'abord avec une hauteur de coupe plus élevée.
	La hauteur de coupe est trop basse.	Augmentez la hauteur de coupe.
Les pneus patinent.	Le sol est mou.	Attendez que le sol soit sec.
Le bouchon du réservoir d'essence est ressorti.	Trop d'huile de transmission (Pression interne trop élevée)	Retirez de l'huile jusqu'au niveau recommandé.

\* Si vous avez des questions ou si vous ne comprenez pas certains points, veuillez contacter votre revendeur.

## COUPLES DE SERRAGE (Nm)

Diamètre de la vis (mm)	Marque sur la tête de la vis				
	4 Ou sans marque	7	8	9	11
3	0.3~0.5	---	---	---	---
4	0.8~1.0	---	---	---	---
5	2.5~3.4	5.4~6.4	6.4~7.4	6.4~7.4	8.8~9.8
6	4.9~6.9	9.8~11.8	11.8~13.7	11.8~13.7	14.7~16.7
8	11.8~16.7	24.5~29.4	29.4~34.3	34.3~36.2	36.3~41.2
10	20.6~29.4	39.2~44.1	49~53.9	49~53.9	72.6~82.4
12	44.1~53.9	83.4~93.2	93.2~107.9	93.2~107.9	122.6~137.3
14	63.7~78.5	117.7~132.4	132.4~147.1	147.1~166.7	205.9~225.6
16	88.3~107.9	152~171.6	176.5~196.1	215.8~245.2	313.8~343.2
18	117.7~137.3	205.9~235.4	245.2~274.6	313.8~343.2	441.3~470.7
20	147.1~166.71	235.4~274.6	313.8~353	441.3~480.5	617.8~657.1
22	176.5~205.9	421.7~451.1	539.4~578.6	608~647.2	843.4~882.6
24	235.4~264.8	539.4~568.8	706.1~745.3	784.5~823.8	1098.4~1137.6

## **GARANTIE**

Chaque produit neuf fabriqué par OREC est garanti selon les termes suivants. La garantie s'applique aux pièces défectueuses en raison d'un défaut de montage et de construction ou/et de matériel qui nous est imputable. Il est valable pour la période suivante pour une utilisation normale de la machine :

Usage professionnel : 1 an

Usage privé : 2 ans

Cette garantie ne s'applique pas aux moteurs qui sont fabriqués par d'autres sociétés qui garantissent leur matériau et dont la garantie est livrée avec la machine. La garantie ne s'applique pas aux pièces consommables, telles que la lame (y compris le boulon de lame), la courroie, le clapet, le pneu, le filtre à huile et la plaquette de frein. En cas d'utilisation professionnelle pour présenter la garantie, il est obligatoire de joindre la facture du revendeur.

1° Cette garantie est limitée au remplacement des pièces qui, pendant une durée d'un an (en usage professionnel) ou de deux ans (en usage privé) à compter de la date d'achat, auront été démontrées et reconnues défectueuses par OREC.

2° L'utilisateur est prié de réclamer son revendeur dans les 30 jours à compter de la date du problème.

3° Toutes les pièces demandées en garantie doivent être retournées à OREC pour inspection, réparation ou remplacement en port payé avec la preuve d'achat de la machine (c'est-à-dire la facture du revendeur), et emballée soigneusement afin de permettre leur protection.

4° La machine ne doit pas avoir été abîmée, réparée ou entretenue par quiconque qui ne soit pas autorisé par OREC. La machine ne doit pas avoir été accidentée, mal utilisée, maltraitée ou utilisée contrairement aux instructions contenues dans ce manuel.

Cette garantie n'oblige pas OREC ou son représentant à rembourser la main d'œuvre ou les frais de transport de la machine au réparateur.

AUCUNE AUTRE GARANTIE NE SERA APPLIQUEE A CETTE MACHINE EXCEPTEE LA GARANTIE LEGALE POUR VICE CACHE.

OREC NE POURRA ETRE TENU RESPONSABLE DES DOMMAGES OU FRAIS OCCASIONNE PAR LA MACHINE, PAR EXEMPLE :

1 FRAIS DE LOCATION D'UN MATERIEL

2 PERTE DE CHIFFRE D'AFFAIRE

3 EXECUTION DE TRAVAIL EFFECTUE NORMALEMENT PAR LA MACHINE

OREC N'ASSUME AUCUNE OBLIGATION ET N'AUTORISE PERSONNE A ASSUMER D'AUTRES OBLIGATIONS QUE CELLES CONTENUES DANS LES 3 PARAGRAPHES PRECEDENTS.

Pour obtenir le nom de votre concessionnaire, contactez : <https://technogreen-international.com/our-distributor/>

## **NOTES**

.....

.....

.....

.....

.....

.....

.....

.....

.....

.....

.....

.....

.....

.....

.....

.....

.....

.....

.....

.....

.....

.....

.....

## DÉCLARATION DE CONFORMITÉ CE

Nom de l'entreprise et adresse complète du fabricant : OREC CO LTD 548-22  
HIYOSHI HIROKAWA-MACHI  
YAME-GUN FUKUOKA JAPAN

Propriétaire des documents techniques : S.A.T. sarl - Force 7 – ZA –  
38110 ROCHETOIRIN  
France

Désignation du produit : Broyeur à fléaux  
Marque : OREC

Identification de série :

Conforme aux directives : 2000/14/EC, 2006/42/EC, 2014/30/UE  
Normes harmonisées utilisées : EN ISO 12733-2009, EN ISO 3744-2011  
EN ISO 3746-2011, EN ISO 1032/A1- -2008  
EN ISO 20643-2008

Type		HRC663	HRC673	HRC813
Moteur	manufacturer	HONDA	HONDA	HONDA
	model	GX270	GX270	GX340
	power	6.3kW	6.3kW	8.0kW
Largeur de coupe		650mm	650mm	800mm
Évaluation de la conformité 2006/42/EC Annex VIII	Niveau de puissance acoustique mesuré	101.8dB(A)	101.8dB(A)	103.85dB(A)
	Niveau de puissance acoustique accordé	102.3dB(A)	102.3dB(A)	105dB(A)
Évaluation de la conformité 2000/14/EC Annex V	Niveau de pression acoustique aux oreilles de l'opérateur	89.9dB(A)	89.9dB(A)	91.8dB(A)

Établi à Fukuoka, le 1 juillet 2022

Signé par : Haruhiko Imamura  
Fonction : Directeur général



## MESURE DES VIBRATIONS

Marque : OREC      Type : Broyeur à fleaux

Type	HRC663	HRC673	HRC813
Moteur	HONDA	HONDA	HONDA
	GX270	GX270	GX340
Position de l'accéléromètre			
100 mm du côté externe du guidon (côté droit)	3.12 m/s <sup>2</sup>	3.22 m/s <sup>2</sup>	3.45 m/s <sup>2</sup>
100 mm du côté externe du guidon (côté gauche)	3.61 m/s <sup>2</sup>	3.73 m/s <sup>2</sup>	3.55 m/s <sup>2</sup>

N° DE SERIE  
MODELE